

杭頭補強筋 NewJ-BAR WSD490 WD41J 長岡工場 大臣認定 MSRB-0129 取得について

【認定内容について】

WSD490 WD41J（長岡工場）の大臣認定（**認定番号:MSRB-0129**）を令和 4 年 5 月 16 日付けで取得致しました。認定内容は北越メタル株式会社が既に取得しております WSD490 WD41J（三条工場:MSRB-0119）と同様であり、製造工場の変更のみとなっております。北越メタル株式会社 2 工場の認定取得により、さらなる品質向上、安定供給に努めてまいります。



図 1 開先付き異形棒鋼の姿図

表 機械的性質

種類 の記号	降伏点 又は 0.2%耐力 (N/mm ²)	引張強さ (N/mm ²)	降伏比 (%)	伸び		曲げ性	
				試験片 ^{備考1}	(%)	曲げ角度	内側半径 ^{備考2}
WSD490	490~625	655 以上	80 以下	14A 号	15 以上	90°	3d

備考 1. ここに示す 14A 号試験片は、JIS Z 2241:2011 を用いる。

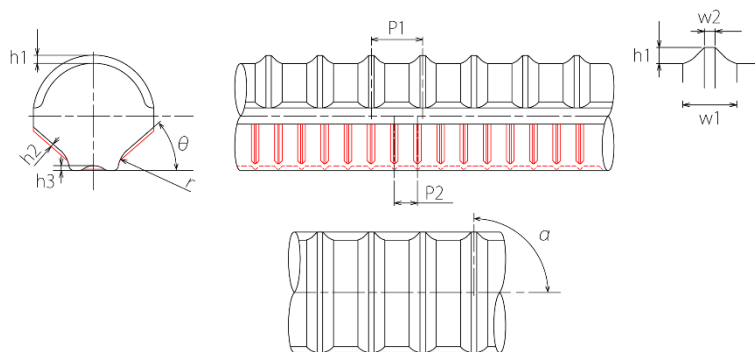
備考 2. 曲げ半径の d は、公称直径とする。

【設計図書への記載や軽微な変更について】

WSD490 WD41J（長岡工場）は 2022 年 10 月 1 日より出荷を開始致します。

品質向上、安定供給のため、ご使用頂く皆様には図面に大臣認定番号 (MSRB-0129、MSRB-0119) の併記をお願いしております。

また、認定番号の併記がない場合にも 2 工場の WSD490 WD41J の性能は同等であるため、【軽微な変更】によって変更が可能です。

その他の情報及び試験結果等はホームページ (<http://www.j-bar.jp/>) をご参照ください。